



バケットハンマ

# NB70FR

## アスファルト・コンクリート廃材から 瓦・貝殻までスクリーン不要の 多目的破碎アタッチメント!!

バケットハンマは、小塊のアスファルト・コンクリートガラ破碎はもちろんのこと、切削材・戻り合材のほぐしや小残コン処理のモルタル剥離、瓦・貝殻破碎など小規模な現場・工場に最適で、簡易的な処理ができます。



**特許取得**

### 特長

- ハンマ式で詰りがない ● 破碎と磨砕ができる
- 破碎物サイズはロスト網交換で調整
- モルタル剥離、良質の骨材生産
- 消耗部品の交換が簡単にできる



コンクリート廃材



瓦



かき殻



混合産廃屑



### 用途

- 戻り合材、切削材 ● 瓦、レンガなど
- 混合産廃屑
- 小塊のコンクリート・アスファルト廃材
- 貝殻(かき、帆立貝、アコヤ貝、サンゴなど)

### 外形図

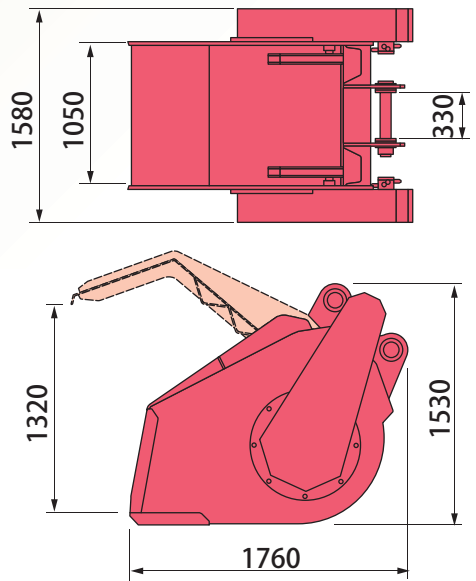

### 仕様・処理能力表

型式	バケット開口寸法 幅 × 高さ (mm)	最大 供給寸法 (mm)	標準 処理能力 (t / h)	適用シヨベル (m <sup>3</sup> )	適用油圧 (MPa)	適用油量 (L / min)	総質量 (t)
NB70FR	1050×1320	250	5 ~ 20	0.7	24	170~200	2.35

■処理能力は原料の質、投入塊、粒度により異なります。 ■本機は仕様・寸法などは改良のため予告なく変更することがあります。

### 生産性と安全作業

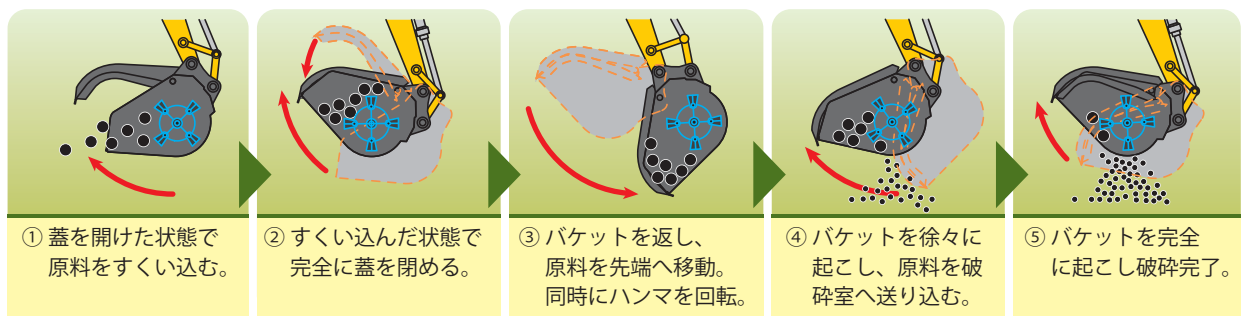

**!** 安全に関するご注意: 正しく安全にお使いいただくために、ご使用前に必ず「マニュアル」をお読みください。